



Hemper   
A regenerative journey

















### 1. Harvest the Natural Fiber

Recogida de la Materia Prima

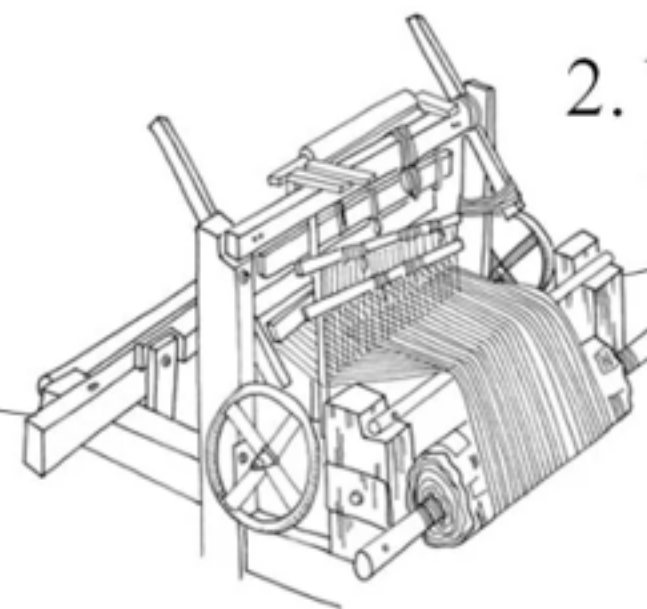

### 2. Weaving the Fabric

El Telar de Mano: Creando la Tela



### 3. The Natural Dyes

Los Tintes Naturales



### 4. Stitching & Tailoring the Product

La Confección del Producto



### 5. The Packaging

El Packaging



Impacto social

# EMPRESA REGENERATIVA

Impacto medio ambiental

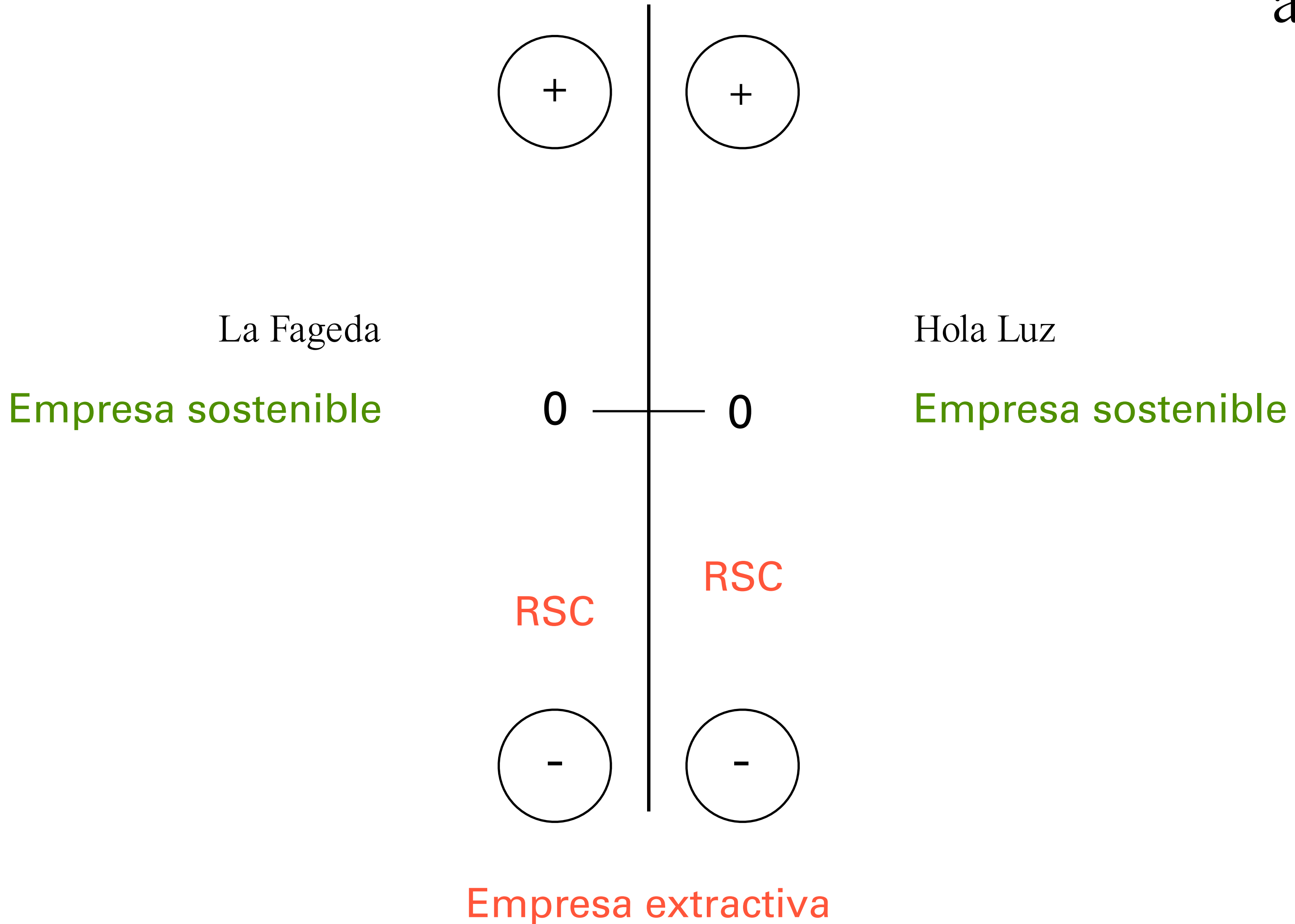

*Cadena de valor*

**Recursos**



**Cliente**

CULTURA

RECURSOS

TRADICIÓN

COMUNIDADES

COLECTIVOS  
VULNERABLES

CADENA DE  
VALOR

PRODUCTO

CLIENTE

ACTIVISMO

REGENERACIÓN SUSTRATO



# Desde 2016

2019

Nos convertimos en una empresa B Corp



Fimos seleccionados como ponentes para la conferencia COP25



2020

Lanzamos nuestra primera ronda de financiación a través de la "Bolsa Social".



Producimos la primera colección de comercio justo de la historia para un gigante de la moda rápida.



Producción del documental "MALA HIERBA" junto con CANADA. Un proyecto que sumerge a la audiencia en la tradición milenaria del cañamo salvaje de Nepal



2021

La fundadora de Hemper, Gloria Gubianas, participa en TEDx como la oradora principal



Obtuvimos el certificado PETA



Abrimos nuevos talleres en India y España

Desarrollamos e impartimos un máster en Sostenibilidad y Moda junto a IADE, IED y Elle Education



2022

Lanzamos nuestra segunda ronda de financiación

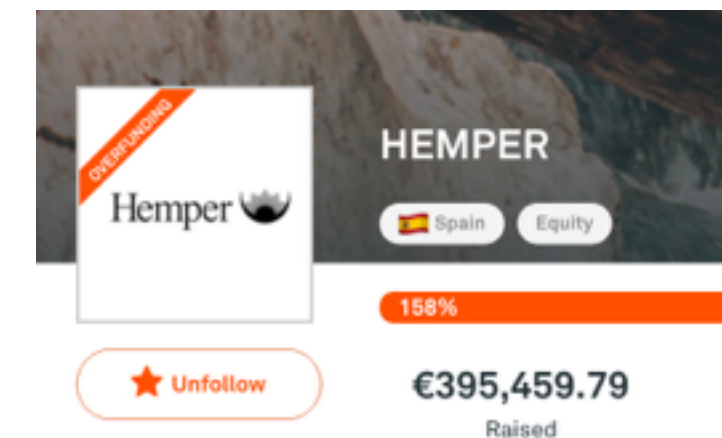

Obtuvimos el certificado 1% for the planet





# Hemper, a global project

REVENUE PER CHANNEL 2019-2022 (€)

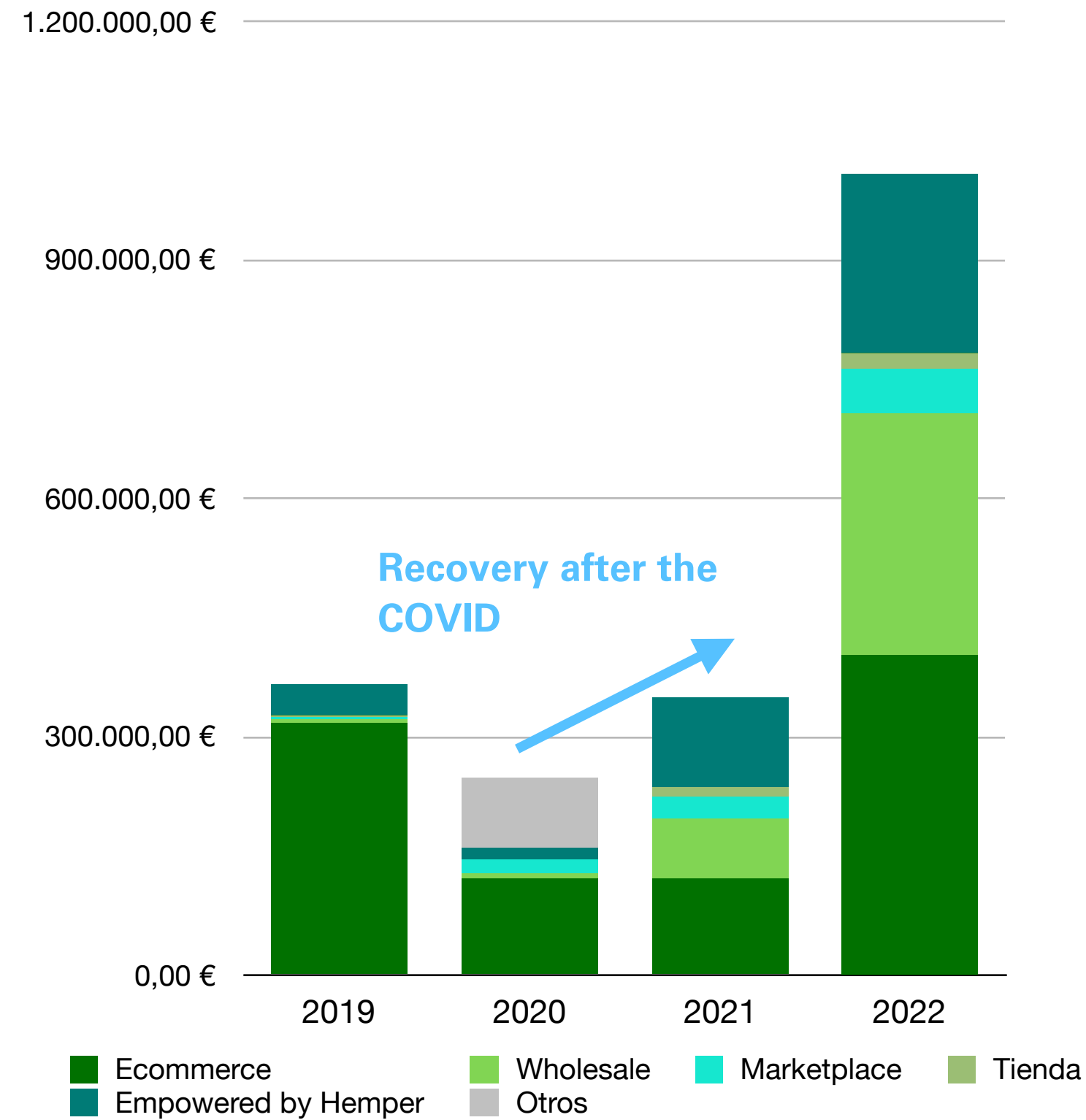

REVENUE 2022-2025 (€)

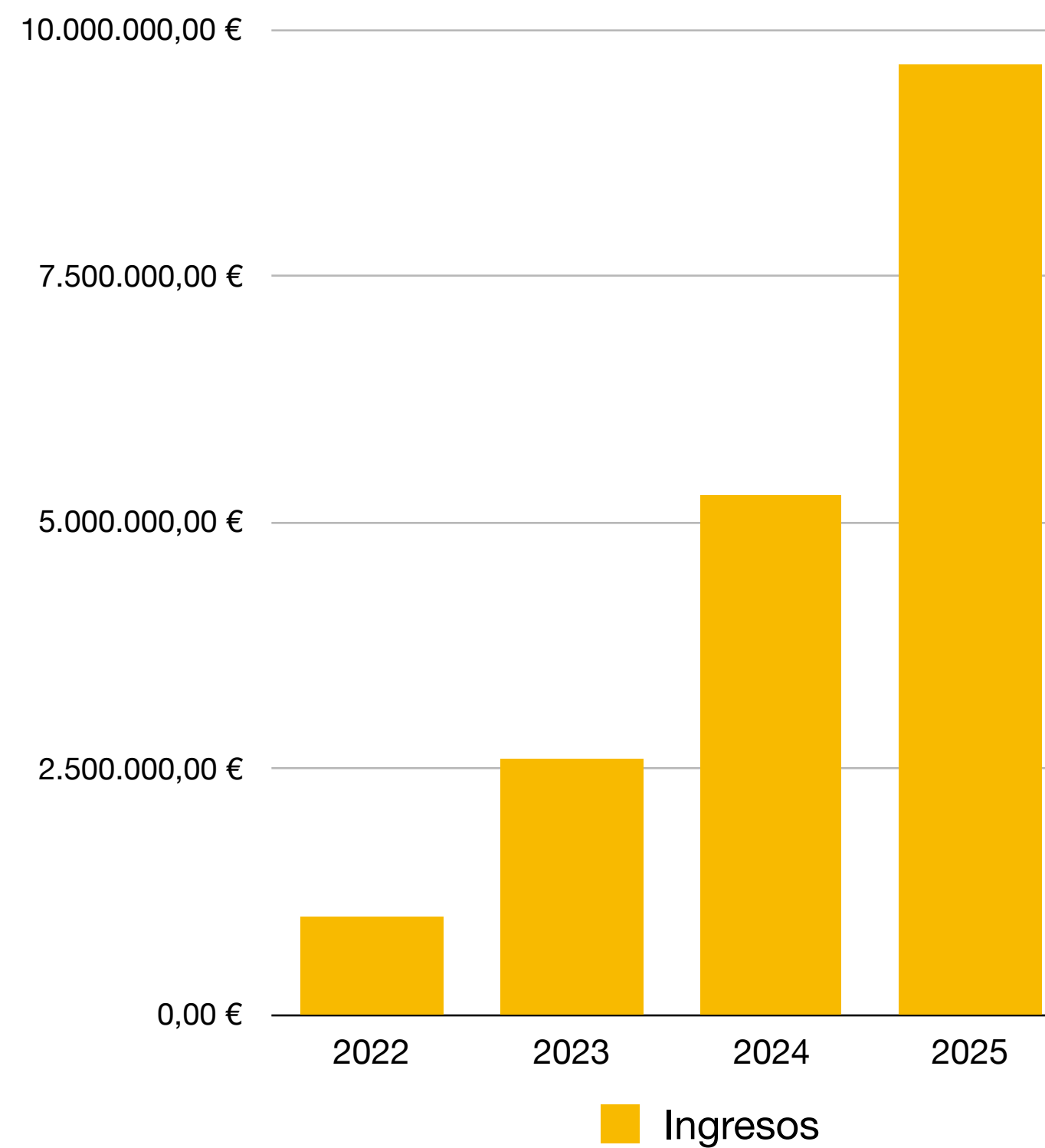

GROSS MARGIN EVOLUTION 2021-2025 (%)

Sales channel	% gross margin	
	2021	2025
Wholesale	0,1463	0,2663
Ecommerce	0,59	0,71
Marketplace	0,39	0,51
Store	0,73	0,73
B2B	0,68	0,735



# Gloria Gubianas: de estudiante con un proyecto universitario a referente empresarial

## RESUMEN

Las empresas pueden cambiar el mundo. Gloria Gubianas, cofundadora de Hemper, lo tiene muy claro y nos da las claves del nuevo emprendimiento.



# Mochilas que viajan y empoderan a comunidades vulnerables de Nepal

Gloria Gubianas, cofundadora de Hemper, fue escogida Mujer Emprendedora del Año en España

## Gloria Gubianas, fundadora de Hemper, gana la fase territorial del “Premio A Mujer Profesional Autónoma” en la Dirección Territorial Madrid Metropolitana

Galardón para reconocer la excelencia profesional de las trabajadoras por cuenta propia

## ELLE Talks All In One: La moda al ritmo de los tiempos

— Ayer, en el espacio All In One de CaixaBank de Madrid, se celebró la última mesa redonda organizada por ELLE y CaixaBank para hablar sobre La Nueva Moda y el rumbo de una industria comprometida y tecnológica. Así fue la conversación con los diseñadores Juanjo Oliva y el dúo Alvarno junto a la emprendedora de moda ética Gloria Gubianas.

ELLE POR ELLE 13/09/2022





Hemper   
A regenerative journey

[hemperstore.com](https://hemperstore.com)